

 STERIS



La lumière...

Indispensable dans tout l'hôpital.

Éclairage d'examen



HexaLux™
EXAMINATION LIGHT





Fort de 14 000 collaborateurs dans le monde, **STERIS** est un acteur majeur de la santé. Partenaire de plus de 25 000 Clients dans plus de 80 pays, **STERIS** intervient sur l'ensemble du bloc opératoire et propose **ORigami™**, une solution complète : tables d'opérations, éclairages opératoires, bras de distribution, systèmes d'intégration, etc. Tout est pensé, coordonné et optimisé pour offrir au quotidien une qualité de service exceptionnelle.

STERIS, ce sont aussi des technologies au service de la prévention des infections, à travers **STERIS IPT (Infection Prevention Technology)** : laveurs, désinfecteurs, stérilisateurs et consommables.

The logo for STERIS, featuring a stylized blue wave icon to the left of the word "STERIS" in a bold, black, sans-serif font.

Un éclairage fabriqué en France

HexaLux™ est distribué à travers le monde, et fabriqué en France, sur un site produisant une large gamme d'équipements de bloc opératoire. Ce choix nous permet d'offrir des produits de qualité maximale, tant au niveau industriel qu'environnemental :

- Proximité et prise en compte des besoins spécifiques des utilisateurs français et européens
- Totale maîtrise des processus industriels
- Intégration des meilleurs fournisseurs européens, privilégiant les fournisseurs locaux
- Réduction de l'empreinte écologique



Les produits **STERIS** sont développés et fabriqués dans le respect de l'environnement avec l'esprit portant sur le développement durable.

Plus que jamais, nos valeurs d'intégrité, d'esprit d'équipe, de sens du résultat et d'amélioration constante de nos produits et de nos processus, représentent plus que jamais notre futur.

Nous mettons en avant la sécurité, l'environnement, l'intégrité et le respect mutuel, en soutenant nos employés, nos Clients, les patients dans le respect des réglementations applicables.



Unité de production de nos éclairages opératoires
(Le Haillan, France)

Une nouvelle génération d'éclairages d'examen

Un spécialiste du bloc au service de tout l'hôpital !

Un bon éclairage facilite votre quotidien : sûreté de diagnostic, sécurité de vos patients, diminution de la fatigue oculaire...

STERIS, spécialiste de l'équipement du bloc opératoire, fait bénéficier tous les praticiens de son éclairage d'examen ergonomique et polyvalent : **HexaLux™**.

HexaLux™ allie des technologies de haut niveau, issues du bloc opératoire, à une déconcertante facilité d'utilisation. Des atouts qui en font un éclairage idéal pour un grand nombre d'applications médicales.

HexaLux™, un développement signé STERIS

Chez **STERIS**, le pragmatisme est toujours au cœur de l'innovation. Ce sont les vrais besoins des utilisateurs qui guident l'ensemble du développement de nos produits.

Notre credo : l'innovation utile.



Polyvalent, l'éclairage d'examen HexaLux™ se rend indispensable partout !

HexaLux™ couvre un très large champ d'applications :

- Salles d'examen
- Urgences
- Salles de plâtres
- Soins intensifs
- Réanimation
- Petite chirurgie
- Salles d'induction et de réveil
- Néonatalogie
- Services pédiatriques
- Maternité
- Morgue

Une qualité d'éclairage exceptionnelle

Matériaux de qualité

L'expertise de **STERIS** dans la conception d'éclairages opératoires au service de l'éclairage d'examen : **HexaLux™** est conçu à partir de matériaux de qualité garantissant une performance constante quelle que soit l'application (petites plaies, sutures, examen clinique, diagnostic, etc...).

Coupole en aluminium

La coupole **HexaLux™**, en fonderie d'aluminium, offre robustesse et légèreté, pour un grand confort d'utilisation. Sa très bonne dissipation de la chaleur permet de maintenir les performances de l'éclairage dans le temps.

LEDs de premier choix et qualités optiques supérieures

L'éclairage d'examen **HexaLux™** offre une lumière blanche (4400K) et homogène, avec une excellente restitution des couleurs (Ra = 95), en particulier pour la peau (R13 = 97) et les tons rouges (R9 = 97). Sa fiabilité se met au service de vos diagnostics. Sa durée de vie, supérieure à 50 000 heures, se plie aux exigences d'une utilisation quotidienne.

À l'épreuve du quotidien

Rien de plus malmené qu'un éclairage d'examen. Déplacé, replié, sans cesse manipulé, il est soumis à rude épreuve. **HexaLux™** est un éclairage d'examen robuste, conçu pour résister à une utilisation quotidienne intensive.

Une utilisation intuitive

One-Click control

Toutes les fonctionnalités d'**HexaLux™** sont accessibles directement depuis la poignée centrale pour une utilisation simplifiée :

- Allumer ou éteindre l'éclairage,
- Régler l'intensité lumineuse,
- Ajuster le diamètre de la tache lumineuse.

" One-click control ",
un atout unique

Réglable et maniable d'une
main, **HexaLux™** permet
de rester concentré
sur l'essentiel :
le patient.

La poignée est stérilisable, permettant ainsi l'utilisation stérile pour les actes de petite chirurgie.

*Les réglages se font de
manière très intuitive : il
suffit de tourner la poignée !*

Grace à son design,

la coupole **HexaLux™** se manipule très facilement :

- Forme triangulaire permettant une préhension sur toute la surface,
- Rotation à 360° de la coupole permettant de se plier à toutes les contraintes de visualisation,
- Deux poignées latérales pour une prise en main sûre et confortable.





Un éclairage, plusieurs configurations

Pour s'adapter à tous les types d'applications, l'éclairage d'examen **HexaLux™** existe en trois configurations : **murale, plafonnière ou mobile sur pied.**

HexaLux™

EXAMINATION LIGHT

Version plafonnière

L'éclairage d'examen HexaLux™ version plafonnière peut s'adapter à différentes hauteurs de plafond. Il couvre une large surface radiale offrant ainsi une grande liberté de mouvement qui permet de s'approcher au plus près de la zone à examiner.



HexaLux™

EXAMINATION LIGHT

Version murale

La version murale de l'éclairage d'examen HexaLux™ offre à la fois une grande envergure pour éclairer au plus près, et peut aussi se replier lorsqu'il n'est pas en utilisation, libérant ainsi l'espace.



HexaLux™

EXAMINATION LIGHT

Versions mobiles

Les versions mobiles permettent une utilisation ambulante qui convient à diverses applications. La version mobile avec batterie intégrée est d'autant plus appréciable qu'elle offre une grande autonomie. Un éventail d'accessoires apporte encore plus de solutions pratiques pour votre environnement clinique.

Nomade

- Jusqu'à 6,5 heures d'autonomie grâce à l'option batterie
- Très maniable grâce à ses 5 roulettes pivotantes à frein
- Patère pour accrocher le câble en cas d'utilisation sans enrouleur

Pratique

- Une tablette et un panier permettent de déposer à portée de main dossier patient, accessoires, compresses...

Stable et compact

- Faible encombrement au sol
- Stabilité maximale de la base
- Enrouleur de câble automatique (en option) : permet d'éliminer tout câble au sol
- Mât pliable pour un faible encombrement de stockage



Version mobile avec option batterie, enrouleur, panier et étagère.

Un spécialiste du bloc au service de tout l'hôpital !



Soins intensifs

Salles d'examens

Maternité

Salles de consultations

Petite chirurgie

Polyvalent,
HexaLux™
se rend indispensable, partout !



Facile à nettoyer et stériliser

- Poignée stérilisable, se clipse et se déclipse facilement
- Base lisse, facile à nettoyer



Caractéristiques techniques

HexaLux™
EXAMINATION LIGHT
Version murale

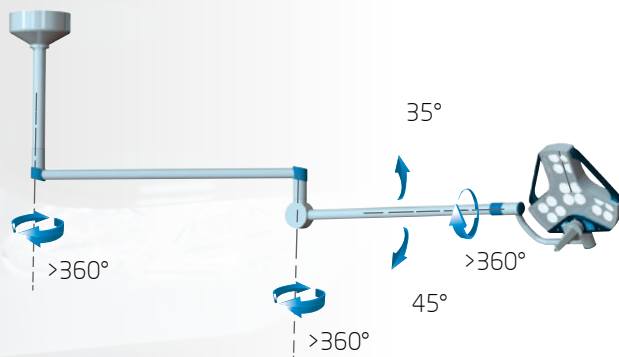
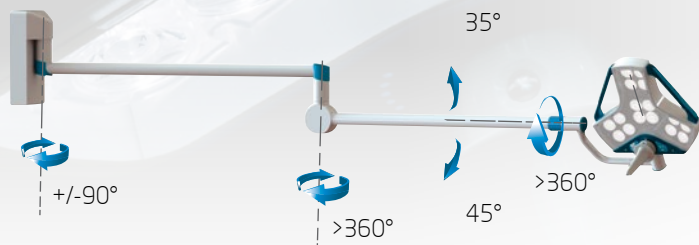

HexaLux™
EXAMINATION LIGHT
Version plafonnière



HexaLux™
EXAMINATION LIGHT
Versions mobiles

Caractéristiques	HexaLux™
Intensité lumineuse (Ec) en Lux *	10 000 à 65 000
Température de couleur (Kelvin)	4 400
Indice de rendu des couleurs Ra	95
Indice de rendu du rouge R9	97
Indice de rendu de couleur de peau caucasienne R13	97
Diamètre du champ lumineux (cm) *	14 à 20,5

* Mesures effectuées entre 0,85 m et 1 m

Le système d'éclairage d'examen HexaLux™ est un dispositif médical de classe I. Lire attentivement les instructions figurant dans la notice d'utilisation et sur l'étiquetage pour utiliser ce matériel en toute sécurité.



STERIS

STERIS SAS

116 Avenue Magudas
33185 Le Haillan (Bordeaux) - France
Tel: + 33 (0)5 56 93 94 94
Fax: + 33 (0)5 56 93 94 95
Email : contact_hc@steris.com
www.steris-healthcare.com
www.steris-accessories.com

STERIS Corporation

5960 Heisley Road - Mentor,
OH 44060-1834 - USA
Tel: + 1 440-354-2600
Fax: + 1 440-639-4457
www.steris.com

ASIAN Headquarters

STERIS SINGAPORE PTE LTD
3 International Business Park
#01-20 Nordic European Center
Singapore 609927
Tel: + 65 6841 7677
Email: APCS@steris.com

STERIS OFFICES WORLDWIDE

Belgium: + 32 3 304 95 44
Canada: + 905 677 0863
China: + 86 21 6137 1166
France: + 33 5 56 93 94 94
Germany: + 49 221 4661 20 30
India: + 91 22 4322 1616
Italy: + 39 02 213 034 1
Japan: + 81 3 5210 1521
Latin America: + 55 11 3372 9499
Malaysia: + 60 3 7954 9822
Russia: + 7 499 737 7733
Spain: + 34 91 658 5920
Switzerland: + 41 (0) 32 376 02 00

ESCHMANN Equipment

A Subsidiary of STERIS Corporation
Eschmann House
15 Peter Road
Lancing Business Park
Lancing, West Sussex BN15 8TJ
Tel: + 44 1903 753322
Fax: + 44 1903 875789
Email: info@eschmann.co.uk
www.eschmann.co.uk

INDISPENSABLE DANS TOUT L'HÔPITAL.